



**SEAL-LOCK BOSS
ANCILLARY
SPECIFICACIONES
ESPECIFICACIONES
AUXILIARES
SEAL-LOCK BOSS**

SECTION	V	
Approved Engineer	RJH	08/10/92
Approved Mgr Engr	DR	08/10/92
Approved VP QA	HDG	08/10/92
REVISION	002	08/10/92

SUBJECT: MAKE-UP POSITION USING BARRETTES - BOSS
OBJECTO: ACOPLADO POR POSICIÓN USANDO BARRETTES - BOSS

1.0 DEFINITION
DEFINICIÓN

- 1.1 A barrette pair is a longitudinal section of a power tight connection that has been separated into a pin barrette and a box barrette.
Un juego de barrettes es una sección longitudinal de una unión apretada con fuerza que ha sido separada en un barrette de pin (piñón) y un barrette de caja o cople (cupla).

2.0 PURPOSE
OBJETIVO

- 2.1 The barrette pair is used to determine the proper make-up position or the pin to box relationship when making up a connection power tight.
El juego de barrettes es utilizado para determinar el apretado apropiado o la relación entre el piñón (pin) y el cople (cupla) cuando se acopla la unión apretándola con fuerza.

3.0 EQUIPMENT
EQUIPO

- 3.1 The following list of equipment is required to apply the make-up marks:
La siguiente lista de equipo es requerida realizar las marcas para el cople:
- 3.1.1 A pin and box barrette pair (with matching serial numbers) for the appropriate connection being made-up.
Un par de barretes pin y cople (cupla) (con número de serie idéntico), para la conexión apropiada, que se está acoplando.
- 3.1.2 A white or yellow paint marker.
Un marcador de pintura blanco o amarillo.

4.0 PROCEDURE
PROCEDIMIENTO

- 4.1 Assure that both the pin and box connectors to be made-up are cleaned of all thread lubricant and other material.
Asegúrese que ambos conectores, el pin/piñón y el cople/cupla, que se van a ser acoplados están limpios de lubricantes para roscas y otros materiales.
- 4.2 Place the pin barrette inside the coupling, engage the barrette and coupling threads, and rotate the barrette clock wise until the coupling face and barrette shoulder firmly contact.
Coloque el barrete pin dentro del cople/cupla, engranando las roscas del barrete con las del cople, y rote el barrette en la dirección de las manecillas del reloj hasta que la cara del cople y el hombro del barrette hagan contacto firmemente.
- 4.3 Using the paint marker, mark a longitudinal line on the coupling chamfer and/or coupling OD to correspond with the line indicated on the barrette.
Usando el marcador, haga una línea longitudinal en el bisel del cople y/o cople D.E (Diámetro Exterior) que corresponda con la línea indicada en el barrette.



**SEAL-LOCK BOSS
ANCILLARY
SPECIFICATIONS
ESPECIFICACIONES
AUXILIARES
SEAL-LOCK BOSS**

SECTION	V	
Approved Engineer	RJH	08/10/92
Approved Mgr Engr	DR	08/10/92
Approved VP QA	HDG	08/10/92
REVISION	002	08/10/92

SUBJECT: MAKE-UP POSITION USING BARRETTES - BOSS
OBJECTO: ACOPLADO POR POSICIÓN USANDO BARRETTES - BOSS

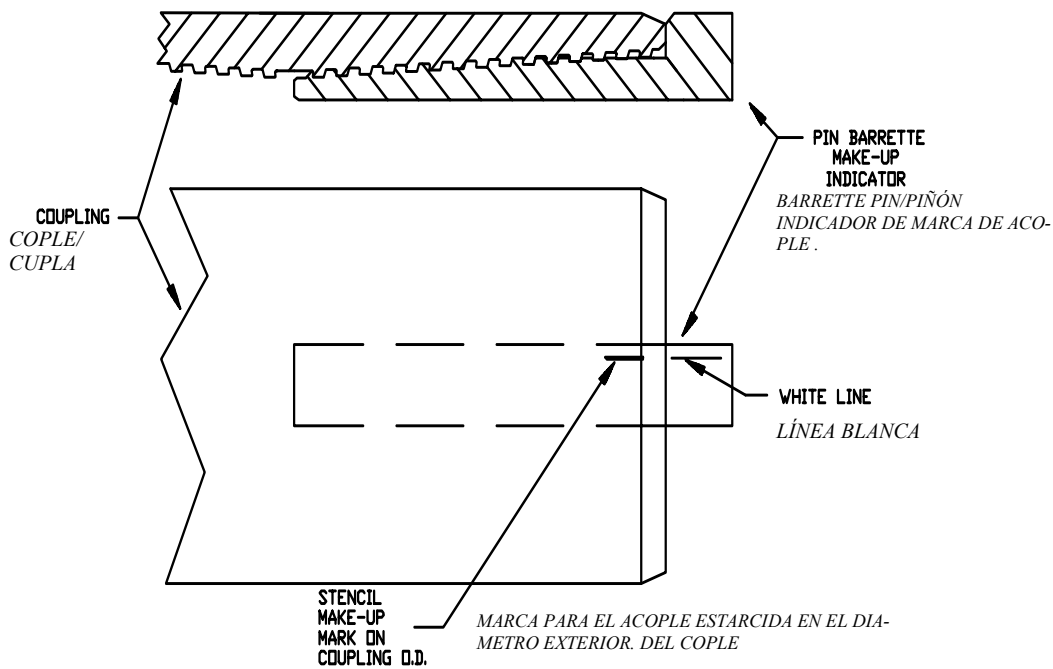

- 4.4 Remove the barrette from the coupling by turning counterclockwise until the shoulders and threads disengage.
Remueva el barrette del cople/cupla desenroscándolo en la dirección contraria a las manecillas del reloj hasta que el hombro y las roscas se desenganchen.
- 4.5 Place the box barrette on the pin connector, engage the box barrette and pin connector threads, and rotate clockwise until the pin face and the box barrette shoulder firmly contact.
Coloque el barrette de caja en el conector pin/piñón, engrane el barrete de caja con las roscas del conector pin, y rótelo en la dirección de las manecillas del reloj hasta que la cara del pin y el hombro del barrette caja hagan contacto firmemente.
- 4.6 Using the paint marker, mark a circumferential line on the pipe OD that corresponds to the barrette/coupling face and a longitudinal line to correspond with each line indicated on the barrette.
Usando un marcador de pintura, marque una línea circunferencial en el diámetro exterior del tubo que corresponda con la cara del barrette/cople(cupla) y una línea longitudinal que corresponda con cada línea indicada en el barrette.
- 4.7 Remove the barrette from the pin connector by turning counterclockwise until the shoulders and threads disengage.



**SEAL-LOCK BOSS
ANCILLARY
SPECIFICATIONS
ESPECIFICACIONES
AUXILIARES
SEAL-LOCK BOSS**

SECTION	V	
Approved Engineer	RJH	08/10/92
Approved Mgr Engr	DR	08/10/92
Approved VP QA	HDG	08/10/92
REVISION	002	08/10/92

SUBJECT: MAKE-UP POSITION USING BARRETTES - BOSS
OBJECTO: ACOPLADO POR POSICIÓN USANDO BARRETTES - BOSS

Remueva el barrette del conector pin/piñón dándole vuelta en contra de las manecillas del reloj hasta que el hombro y las roscas se desenganchen.

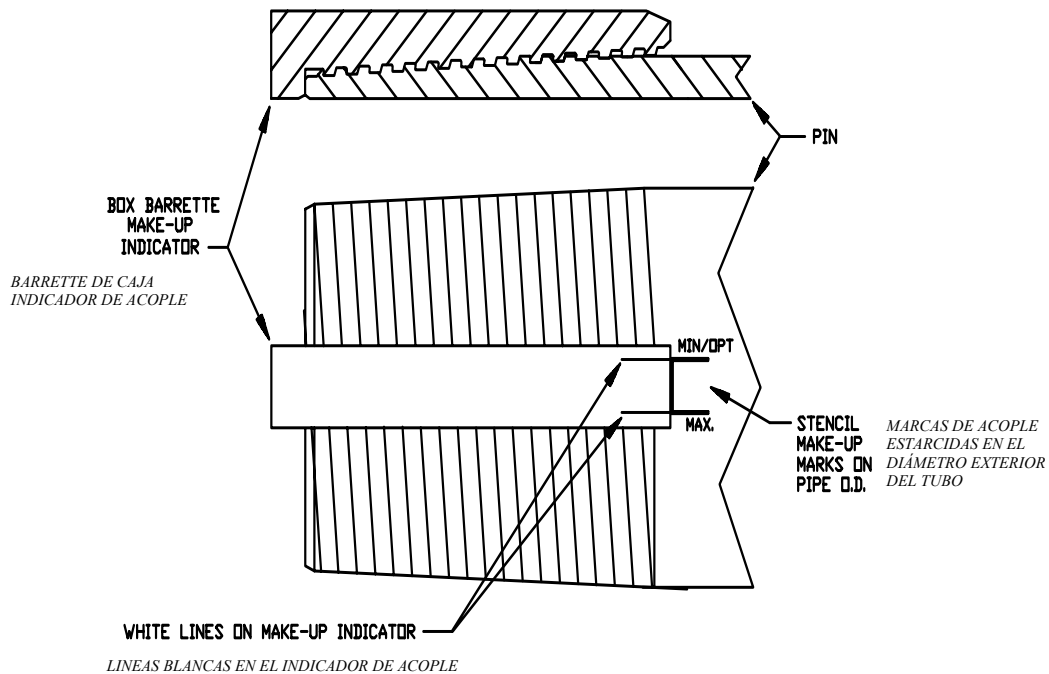

**5.0 MAKE-UP INSPECTION
INSPECCIÓN DEL ACOPLADO**

5.1 With the connection made-up per Hunting's coupling make-up or field running procedures, visually inspect to assure that the longitudinal lines on the coupling and pipe OD are roughly aligned and the coupling face is approximately in the same longitudinal place as the leading edge of the circumferential line on the pipe OD.

Con la conexión acoplada por los procedimientos de acoplado del cople o de correr en el campo de Hunting, visualmente inspeccione para asegurarse que las líneas longitudinales en el cople y el diámetro exterior (OD) del tubo están aproximadamente alineadas y la cara del cople en el mismo lugar longitudinal que el borde de entrada de la línea circunferencial en el diámetro exterior. (OD) en el tubo.



**SEAL-LOCK BOSS
ANCILLARY
SPECIFICATIONS
ESPECIFICACIONES
AUXILIARES
SEAL-LOCK BOSS**

SECTION	V	
Approved Engineer	RJH	08/10/92
Approved Mgr Engr	DR	08/10/92
Approved VP QA	HDG	08/10/92
REVISION	002	08/10/92

SUBJECT: MAKE-UP POSITION USING BARRETTES - BOSS
OBJECTO: ACOPLA POR POSICION USANDO BARRETTES - BOSS

